



# HSM<sup>®</sup>

Great Products, Great People.

## BETRIEBSANLEITUNG AKTENVERNICHTER



# HSM<sup>®</sup>

## Powerline FA 500.3

deutsch

1.990.999.100 b – 05/2022

## Inhalt

1	Grundlegende Sicherheitshinweise .....	3
2	Bestimmungsgemäße Verwendung, Gewährleistung .....	4
3	Übersicht .....	5
4	Abmessungen .....	6
5	Transport, Aufstellung .....	7
6	Bedien- und Anzeigeelemente .....	9
7	Inbetriebnahme .....	10
8	Material vernichten .....	11
9	Störungen .....	12
10	Wartung .....	14
11	Entsorgung / Recycling .....	16
12	Lieferumfang, Zubehör .....	16
13	Technische Daten .....	17
	EU-Konformitätserklärung .....	18

# 1 Grundlegende Sicherheitshinweise

Das Gefahrenzeichen  und die Signalwörter **GEFAHR**, **WARNUNG** oder **VORSICHT** und grau hinterlegter Text warnen Sie vor möglichen Verletzungsgefahren.

## **GEFAHR**

kennzeichnet eine unmittelbar drohende Gefahr mit hohem Risiko, die Tod oder schwere Körperverletzungen zur Folge haben **wird**, wenn sie nicht vermieden wird.

## **WARNUNG**

kennzeichnet eine Gefahr mit mittlerem Risiko, die Tod oder schwere Körperverletzungen zur Folge haben **kann**.

## **VORSICHT**

kennzeichnet eine Gefahr mit geringem Risiko, die leichte oder mittlere Körperverletzungen zur Folge haben **kann**.

## **ACHTUNG**

weist Sie auf mögliche Sachschäden hin.

### **Hinweis**

kennzeichnet Informationen für einen effektiven Betrieb der Maschine ohne Gefährdungsrisiko.

## Sicherheitshinweise



Lesen Sie vor Inbetriebnahme der Maschine die Betriebsanleitung, bewahren Sie diese für späteren Gebrauch auf und geben Sie die Anleitung an spätere Nutzer weiter.

Beachten Sie alle auf dem Aktenvernichter angebrachten Sicherheitshinweise.

### **Gefahren für Kinder und andere Personen!**



Die Maschine darf nicht durch Personen (einschließlich Kinder unter 16 Jahren) mit eingeschränkten physischen, sensorischen oder geistigen Fähigkeiten oder mangels Erfahrung und/oder mangels Wissen benutzt werden, es sei denn, sie werden durch eine für ihre Sicherheit zuständige Person beaufsichtigt oder erhalten von ihr Anweisungen, wie das Gerät zu benutzen ist.

Lassen Sie den Aktenvernichter nicht unbeaufsichtigt eingeschaltet.

- Betreiben Sie die Maschine nur gemäß der Vorgaben des Kapitels „Bestimmungsgemäße Verwendung“.
- Wird nicht mit der Maschine gearbeitet, muss diese ausgeschaltet und gegen unbefugten Gebrauch gesichert werden. Dazu können Sie den Netzschalter in der Aus-Stellung mit einem Vorhängeschloss versehen.
- Für Maschinen in Kombinationsausführung ist der Einzelbetrieb untersagt. Die Sicherheitsabstände sind nur in der Kombination aus Aktenvernichter und HSM-Pressen gewährleistet.
- Veränderungen an der Maschine sind nicht gestattet. Insbesondere dürfen Schutzeinrichtungen nicht entfernt oder außer Funktion gesetzt werden. Um den Schredder herum dürfen keine Podeste oder sonstigen Erhöhungen angestellt werden, welche die Sicherheitsabstände verändern.



### **Gefährliche Netzspannung!**

Fehlerhafter Umgang mit der Maschine kann zu elektrischem Stromschlag führen.



Schalten Sie den Aktenvernichter bei Beschädigung oder nicht ordnungsgemäßer Funktion sowie vor Platzwechsel oder Reinigung aus und ziehen Sie den Netzstecker.



### **Verletzungsgefahr durch scharfe Messer**

Nehmen Sie den Aktenvernichter nur mit montiertem Tisch in Betrieb, da sonst die Sicherheitsabstände zum Schneidwerk nicht gewährleistet sind. Fassen Sie nicht in die Papierzufuhr.



### **Verletzungsgefahr durch Splitter**

Tragen Sie beim Vernichten von Disketten, CDs und harten Kreditkarten eine Schutzbrille.



### **Verletzungsgefahr durch Einziehen**

Bringen Sie lange Haare, lose Kleidung, Krawatten, Schals, Hals- und Armkettchen usw. nicht in den Bereich der Papierzuführungsöffnung.

Vernichten Sie kein Material, welches zu Schlingenbildung neigt, z.B. Bänder, Verschnürungen, Folie usw.

- Prüfen Sie Maschine und Kabel regelmäßig auf Schäden.
- Verwenden Sie den Aktenvernichter nur in trockenen Innenräumen.
- Verhindern Sie, dass Wasser in den Aktenvernichter gelangt. Tauchen Sie weder Netzkabel noch Netzstecker in Wasser. Fassen Sie den Netzstecker niemals mit feuchten Händen an.
- Ziehen Sie den Netzstecker nie an der Zuleitung aus der Steckdose, sondern fassen Sie immer den Netzstecker an.



Servicearbeiten dürfen nur vom HSM-Kundendienst und Service-Technikern unserer Vertragspartner durchgeführt werden.

## **Bedienelemente für Ihre Sicherheit**

### **Not-Halt-Schaltleiste**

Drücken Sie bei Gefahr sofort die Not-Halt-Schaltleiste!

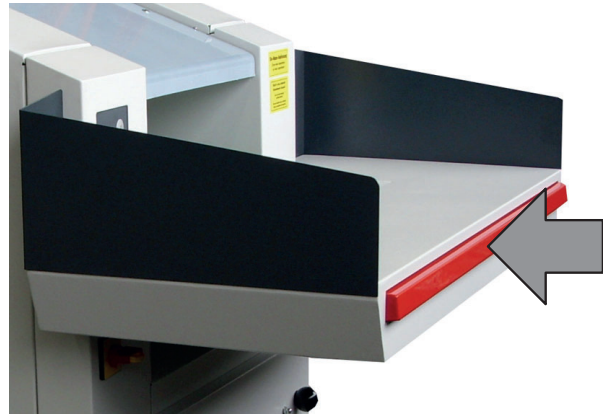

Dadurch wird der Aktenvernichter ausgeschaltet und das Schneidwerk sowie das Förderband bleiben stehen.

### **Hauptschalter**



Drehen Sie bei Gefahr den Hauptschalter in Stellung „0“!

## **2 Bestimmungsgemäße Verwendung, Gewährleistung**

Der Aktenvernichter ist zum Zerkleinern von Papier, Pappe und Karton sowie von Kunden- und Kreditkarten, CDs, USB-Sticks und Disketten bestimmt. Das robuste Schneidwerk ist unempfindlich gegen Heft- und Büroklammern. In Maschinen mit den Schnittbreiten 6 x 40 - 53 mm, 7,5 x 40 - 80 mm und 10,5 x 40 - 76 mm können Sie auch ganze Aktenordner vernichten.

Der Aktenvernichter wird als Solo- oder als Kombimaschine (in Verbindung mit einer HSM-Ballenpresse) angeboten. Bitte beachten Sie die zutreffenden Hinweise in der Betriebsanleitung.

Es gelten unsere Allgemeinen Geschäftsbedingungen. Für den Aktenvernichter leisten wir zwei Jahre Gewähr. Bei Nutzung im Mehrschichtbetrieb beträgt die Gewährleistungszeit 6 Monate. Verschleiß, Schäden durch unsachgemäße Behandlung, natürliche Abnutzung bzw. Eingriffe von dritter Seite fallen nicht unter die Gewährleistung.

## 3 Übersicht



8

<b>HSM</b> HSM GmbH + Co. KG Austraße 1-5 88099 Frickingen / Germany Made in Germany	
Modell	Spannung
Masch.-Nr.	Nennstrom
Seriennummer	Leistung
Schnittbreite	Baujahr



- 1 Hauptschalter
- 2 Sicherheitshinweise
- 3 Bedien- und Anzeigeelemente
- 4 Not-Halt-Schaltleiste
- 5 Aufgabetisch
- 6 Einzugsförderband
- 7 Lenk- und Bremsrollen
- 8 Typenschild
- 9 Füllöffnung Ölbehälter
- 10 Option: Auslaufförderband für Solomaschinen

## 4 Abmessungen

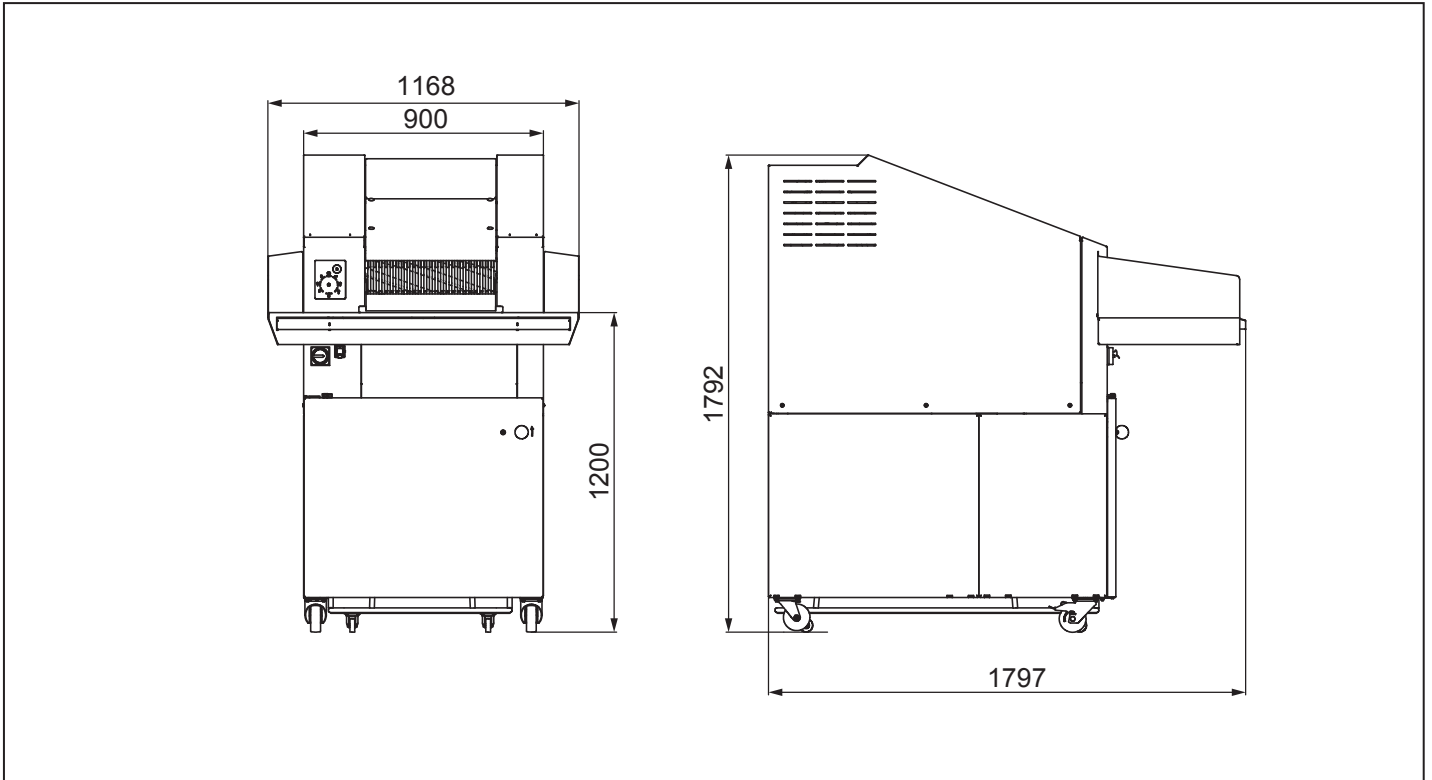

Maße HSM FA 500.3

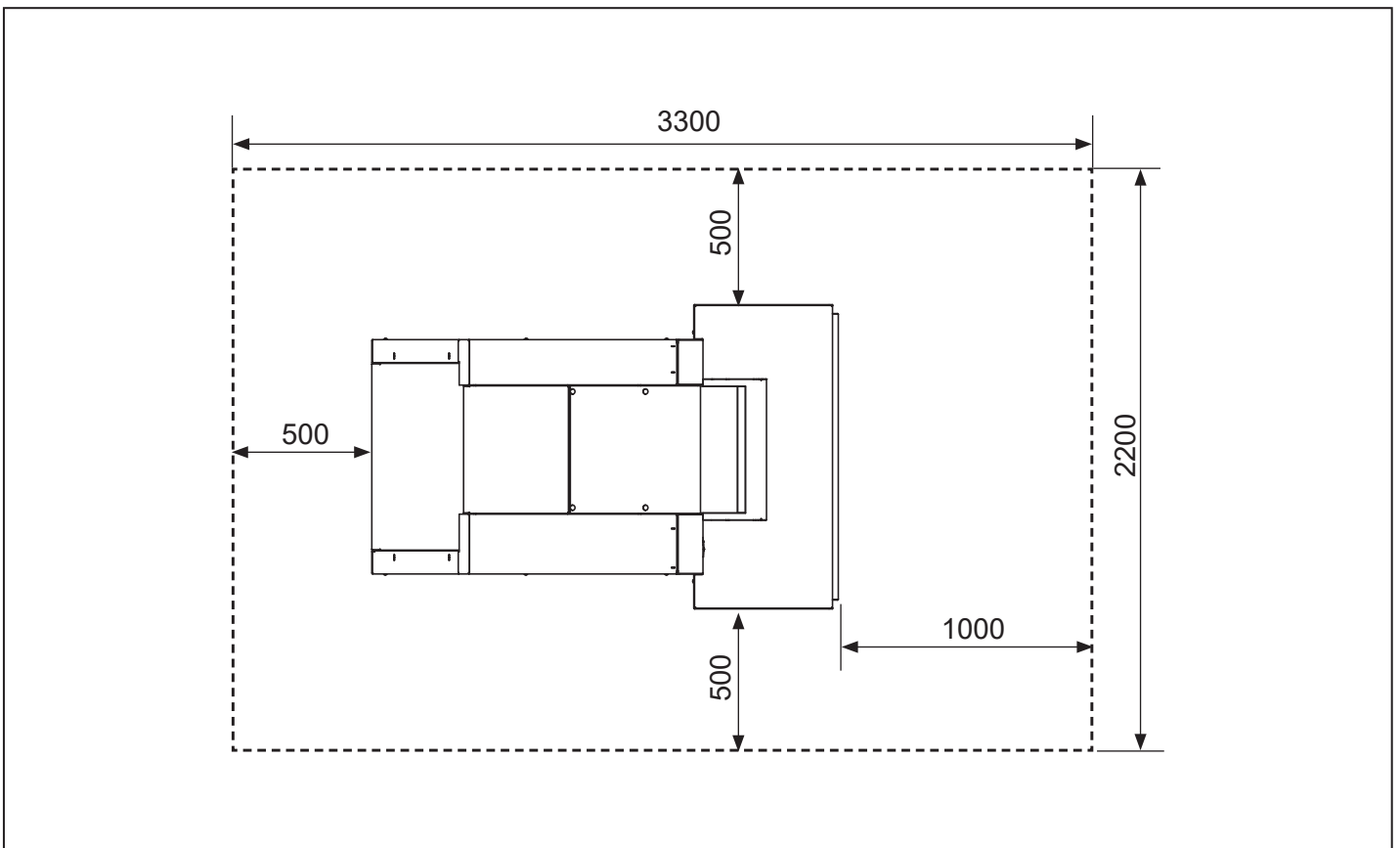

Platzbedarf für Betrieb und Instandhaltung

## 5 Transport, Aufstellung

### **WARNUNG** Verletzungsgefahr beim Transport



Ungeeignete Transportmittel können beim Umkippen des Aktenvernichters zu Quetschverletzungen führen. Die Transportmittel (z.B. Hubwagen) müssen entsprechend dem Gewicht der Maschine ausgelegt sein (siehe "Technische Daten"). Beachten Sie den hohen Schwerpunkt des Aktenvernichters.

- Stellen Sie die Palette mit dem verpackten Aktenvernichter auf ebenen, glatten Boden.
- Beachten Sie die Auspackanleitung.
- Falls Sie den Aktenvernichter durch schmale Türen transportieren müssen, können Sie den Aufgabetisch erst am endgültigen Standort montieren. Die Maschine ist dann nur 900 mm breit.
- Der Aktenvernichter darf nur in trockenen Räumen auf festem, ebenem Boden (kein Teppichboden) aufgestellt werden. Die Fußbodenbelastung beträgt an jeder Rolle ca. 250 kg.
- Die Maschine ist so zu platzieren, dass der Netzstecker leicht erreichbar ist und die Lüftungsschlitze frei sind. Der Anschluss muss an eine Stromquelle erfolgen, die den Angaben des Typenschildes entspricht. Achten Sie darauf, dass das Anschlusskabel frei liegt und nicht auf das Kabel getreten werden kann.

### Montieren Sie den Aufgabetisch:

- Befestigen Sie den Tisch mit den Muttern M 10 (1).

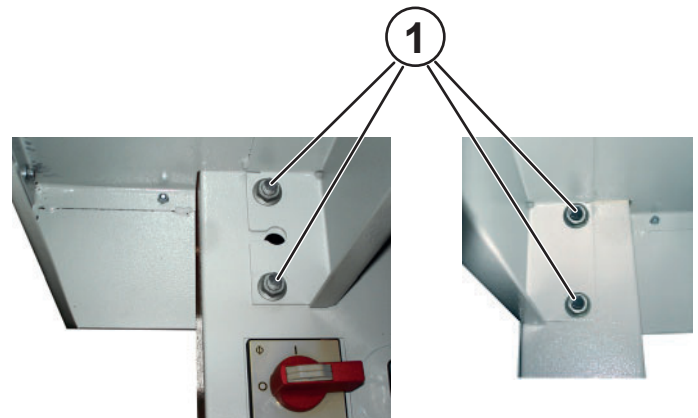
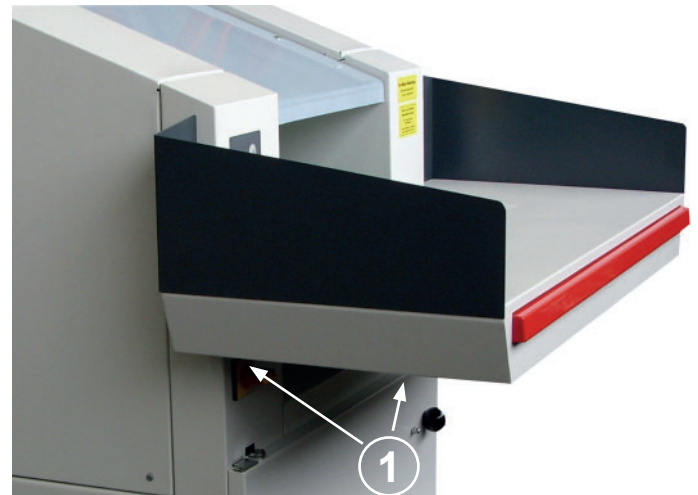

- Stecken Sie den Stecker (Verbindung zur Not-Halt-Schaltleiste) in die Buchse neben dem Hauptschalter und arretieren Sie ihn.

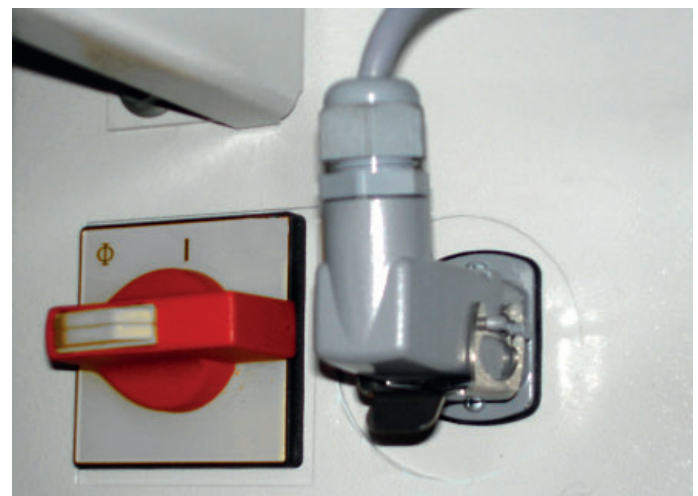

## Montage Auslaufförderband

Der Aktenvernichter wird in der Soloversion auch mit einem Auslaufförderband als Option angeboten. Falls Ihre Maschine damit ausgerüstet ist, sind der Aktenvernichter und das Förderband zu verbinden.

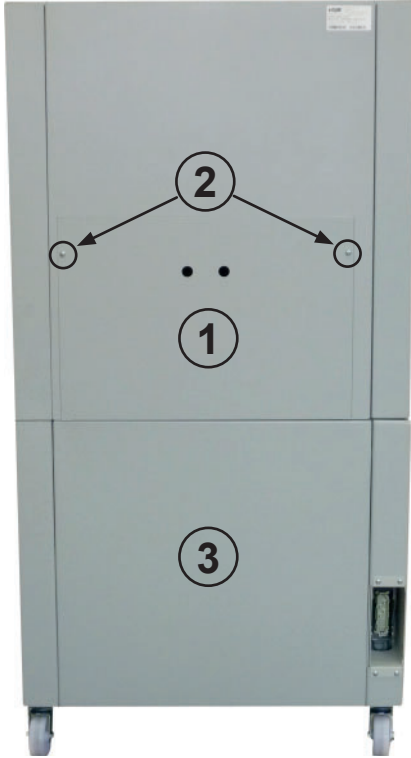

Demontieren Sie den Deckel (1) an der Rückseite des Aktenvernichters. Entfernen Sie dazu die Schrauben (2).

Das Blech (3) wurde lediglich als Transportsicherung montiert. Sie demontieren es, indem Sie die Schraubverbindungen (4) lösen. Diese Arbeit erledigen Sie vom Innenraum des Aktenvernichters aus. Ziehen Sie dabei auch den Stecker für den Förderbandanschluss aus dem Seitenholm (5).

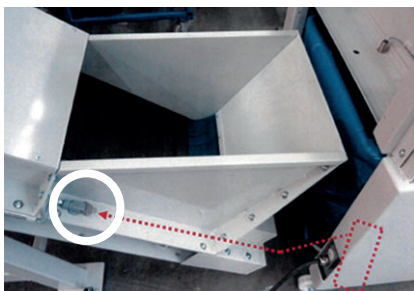
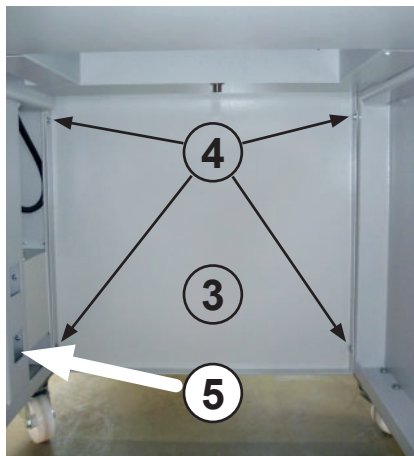

Verbinden Sie den Anschlussstecker des Förderbandes mit der Kupplung am Förderband.

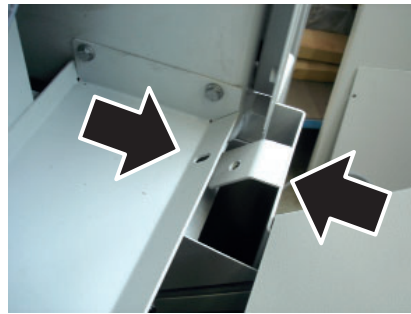

Schieben Sie das Förderband an den Aktenvernichter.

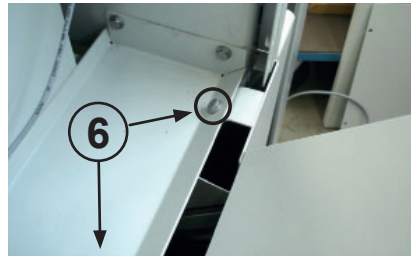

Sichern Sie die Verbindung mit den Schrauben (6).

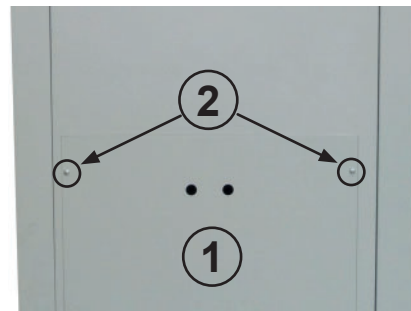

Montieren Sie den Deckel (1) mit den Schrauben (2).

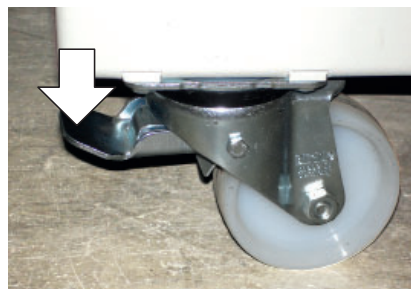

Arretieren Sie die vorderen Rollen durch Herabdrücken des Bremshebels.

- Schließen Sie das Netzkabel an die Maschine an und stecken Sie den Anschlussstecker in die Steckdose.

### **ACHTUNG**

Die Benutzung von Verlängerungsleitungen ist nicht gestattet.

## 6 Bedien- und Anzeigeelemente

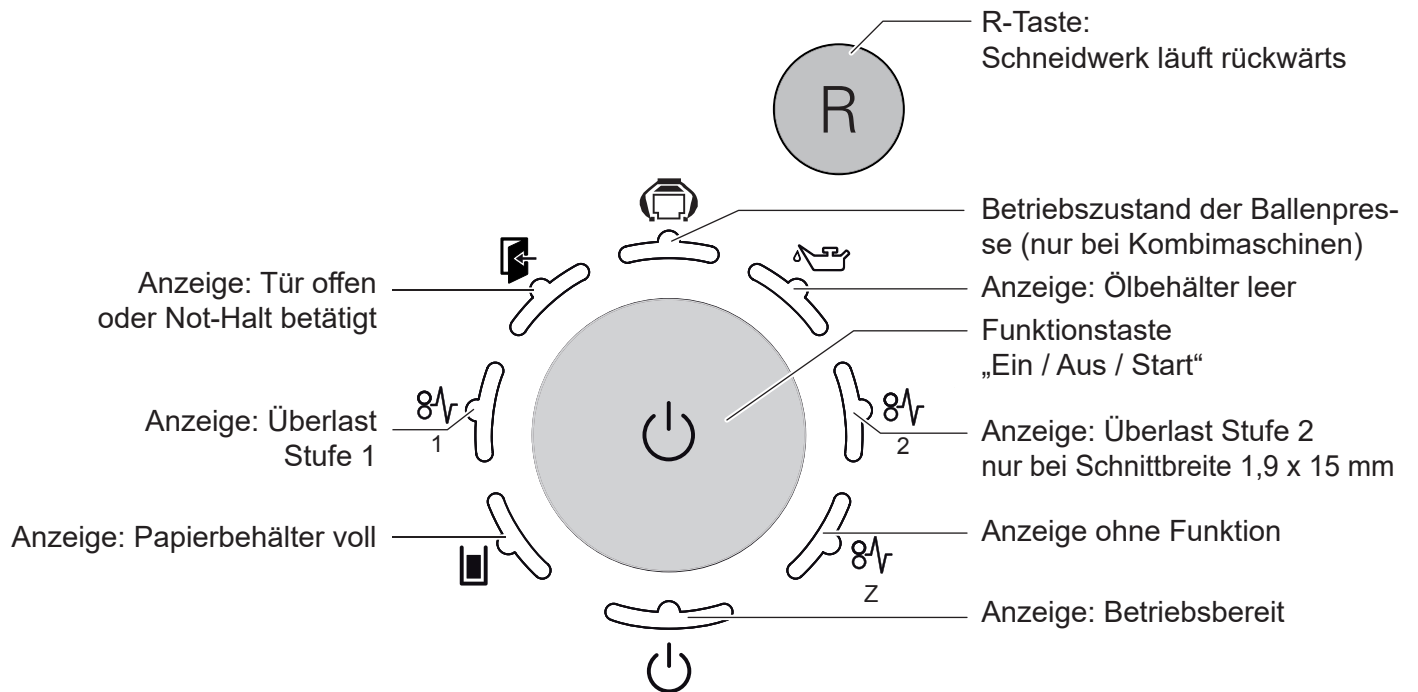

## 7 Inbetriebnahme

### Schnittgutsack einspannen (Solomaschinen)

- Öffnen Sie die Fronttür und ziehen Sie den Schnittgutwagen heraus.
- Hängen Sie einen neuen Schnittgutsack ein und schlagen Sie ihn ca. 20 cm um die oberen Rahmenrohre um. Achten Sie darauf, dass auch unter den Bügeln (1) ca. 20 cm Folie liegen.
- Schieben Sie den Schnittgutwagen ein und schließen Sie die Fronttür.

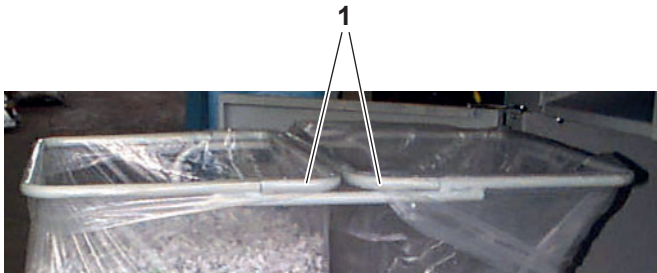

### Überprüfung der Sicherheitseinrichtungen

#### **WARNUNG**

#### Verletzungsgefahr durch fehlende Sicherheitseinrichtungen

Prüfen Sie die ordnungsgemäße Funktion der Sicherheitseinrichtungen:

- zu Beginn jeder Arbeitsschicht
- nach jeder Wartung oder Reparatur

Nehmen Sie die Maschine erst endgültig in Betrieb, wenn Sie die Sicherheitseinrichtungen überprüft und keine Mängel festgestellt haben. Wenn sich während des Betriebs Mängel einstellen, müssen Sie die Maschine sofort anhalten und dafür sorgen, dass die Mängel beseitigt werden.

#### Verletzungsgefahr durch scharfe Messer



Nehmen Sie den Aktenvernichter erst in Betrieb nachdem der Tisch montiert wurde. Der Sicherheitsabstand zum Schneidwerk ist sonst nicht eingehalten.



**Gefahr des Einklemmens der Finger zwischen Förderband und Tisch**

- Prüfen Sie, dass der Tisch montiert und fest verschraubt ist.
- Nehmen Sie den Aktenvernichter probeweise zur Überprüfung der Sicherheitseinrichtungen in Betrieb wie in Punkt 8 beschrieben.

**Hinweis** Sollte eine Fehlermeldung leuchten (z.B. „Tür offen“ oder „Papierbehälter voll“) beseitigen Sie vor dem Start der Maschine zunächst die Fehlerursache.

**ACHTUNG** Das Einzugsförderband kann rückwärts laufen, wenn die Drehrichtung der Phasen in der Netzsteckdose nicht stimmt.

- Schalten Sie den Hauptschalter sofort aus und ziehen Sie den Netzstecker!
- Eine Elektrofachkraft muss zwei der drei Phasen tauschen.

### Prüfung der Not-Halt-Steuerung

- Drücken Sie bei laufender Maschine die Not-Halt-Schaltleiste.



► Der Aktenvernichter muss sofort abschalten. Schneidwerk und Einzugsförderband bleiben stehen.



► Die Anzeige „Not-Halt betätigt“ muss aufleuchten.

Die Maschine lässt sich erst wieder einschalten, nachdem Sie die Schaltleiste herausgezogen haben.

## Prüfung des Türschalters

- Öffnen Sie die Fronttür.



- ▶ Die Anzeige „Tür offen“ muss leuchten.
- ▶ Schneidwerk und Einzugsförderband bleiben stehen.

Nachdem Sie die Tür geschlossen haben verlischt die Anzeige und die Maschine kann mit der Starttaste wieder in Betrieb genommen werden.

## 8 Material vernichten

- Aktivieren Sie die Not-Halt-Steuerung, indem Sie die Schaltleiste von der Maschine wegziehen.

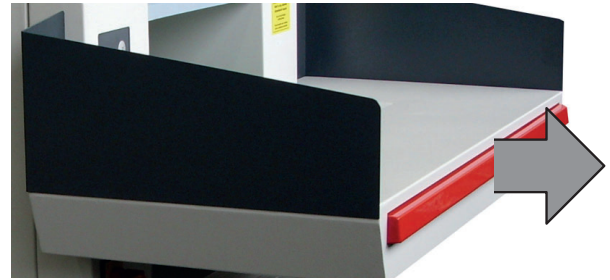

- Drehen Sie den Hauptschalter auf Stellung I.



- ▶ Anzeige „Betriebsbereit“ leuchtet.



- Drücken Sie die Starttaste.
- ▶ Schneidwerk und Einzugsförderband laufen.



Legen Sie das zu vernichtende Material auf den Aufgabetisch und von dort dosiert auf das Einzugsförderband.

Sollte Material auf das Förderband gelangen, das nicht vernichtet werden soll, greifen Sie niemals nach, sondern



- Drücken Sie die Starttaste erneut.
- ▶ Der Antrieb steht.



- Drücken Sie die R-Taste.
- ▶ Schneidwerk und Einzugsförderband laufen rückwärts.



- Sie können nun das Material vom Band nehmen und den Aktenvernichter mit der Starttaste wieder starten.

**Hinweis** Solange das Schneidwerk in Vernichtungsrichtung läuft, können Sie es auch durch Drücken der R-Taste stoppen.

## Schnittgutsack voll



▶ Anzeige „Papierbehälter voll“ leuchtet. Aktenvernichter schaltet automatisch ab.



- Drücken Sie die R-Taste für ca. 3 s.
- ▶ Ein Teil des Schnittgutes wird in das Schneidwerk zurückgezogen.
- Öffnen Sie die Fronttür und rütteln Sie am Schnittgutwagen.
- ▶ Das geschnittene Material verteilt sich im Schnittgutsack und fällt nicht in den Innenraum des Aktenvernichters.



- Ziehen Sie den Wagen heraus und wechseln Sie den Schnittgutsack.
- Schieben Sie den Wagen wieder ein und starten Sie den Aktenvernichter erneut mit der Starttaste.

## Schneidwerk und Förderband abschalten



- Drücken Sie die Starttaste erneut.
- ▶ Schneidwerk und Einzugsförderband bleiben stehen.
- ▶ Aktenvernichter bleibt betriebsbereit (stand by).

## Aktenvernichter ausschalten



- Drehen Sie den Hauptschalter auf 0. In dieser Stellung kann der Hauptschalter mit einem Vorhängeschloss gesichert werden.

## 9 Störungen

Prüfen Sie bitte vor der Benachrichtigung unseres Kundendienstes:

- Ist der Netzstecker eingesteckt?
- Ist der Aktenvernichter eingeschaltet?
- Ist die Fronttür geschlossen?
- Ist der Schnittgutsack voll?
- Ist Papierstau im Aktenvernichter?
- Ist der Motor überlastet worden?

### Überlast durch Papierstau



- ▶ Anzeige „Überlast“ (Stufe 1 oder Stufe 2 - abhängig von der Maschinenversion) leuchtet.
- ▶ Antrieb schaltet automatisch um und läuft einige Sekunden rückwärts. Danach wird das Schneidwerk abgeschaltet.



**VORSICHT**

**Schnittverletzungen durch die Messerwalzen sind auch im Stillstand möglich.**



Greifen Sie nicht in das Schneidwerk!

**ACHTUNG**

Lassen Sie das Schneidwerk nicht wechselweise vorwärts - rückwärts laufen, um die Blockierung zu beseitigen. Dies führt zu Schäden am Aktenvernichter.



- Entnehmen Sie den Papierstapel.
- Drücken Sie die Starttaste und geben Sie weniger Papier auf das Einzugsförderband.

### Elektromotor überhitzt



- ▶ Anzeige „Überlast“ (Stufe 1 oder Stufe 2 - abhängig von der Maschinenversion) blinkt.
- ▶ Antrieb schaltet automatisch ab.
- Lassen Sie den Motor ca. 20 - 30 min. abkühlen.



- Drücken Sie die Starttaste.

## Tür geöffnet oder Not-Halt betätigt



- ▶ Anzeige leuchtet.
- ▶ Aktenvernichter schaltet automatisch ab.
- Schließen Sie die Fronttür bzw. aktivieren Sie die Not-Halt-Steuerung, indem Sie die Schalleiste von der Maschine wegziehen.
- Drücken Sie die Starttaste.



## Ölbehälter leer



- ▶ Anzeige „Ölbehälter leer“ leuchtet.
- Füllen Sie Schneidblock-Spezialöl nach.  
Bestell-Nr. 1.235.997.501 für 5 l-Gebinde
- ▶ Die Signalisation „Ölbehälter leer“ wird nach Auffüllen des Behälters automatisch gelöscht.

**Hinweis** Der Aktenvernichter bleibt auch bei leerem Ölbehälter betriebsbereit.

## Automatisches Reversieren

Falls der Aktenvernichter längere Zeit ohne Reversierung in Vernichtungsrichtung läuft, wird nach 4 Stunden Betrieb ein Reversiervorgang automatisch ausgelöst. Schneidwerk und Einzugsförderband laufen kurzzeitig rückwärts. Anschließend schaltet die Maschine ab.



- Drücken Sie für erneute Inbetriebnahme die Starttaste.

## Hinweise für Maschinen mit Schnittbreite 1,9 x 15 mm

Maschinen der Sicherheitsstufe P-5 beinhalten ein zweistufiges Schneidwerk mit 2 Antrieben. Nach dem Start des Aktenvernichters wird zunächst die Stufe 2 und ca. 1 s verzögert die Stufe 1 in Vernichtungsrichtung gestartet. Die Antriebe werden separat auf mögliche Überlast durch zwei Drehsensoren überwacht. Bei Überlastung der Stufe 1 wird der Antrieb der Stufe gestoppt und dann nach einer Verzögerung von ca. 0,5 s für ca. 3 s auf Reversieren umgeschaltet. Stufe 2 läuft in Vernichtungsrichtung weiter.

Meldung durch Aufleuchten der roten LED „Überlast Stufe 1“. Nach der Reversierung bleibt der Antrieb ausgeschaltet.

Durch erneute Betätigung der Starttaste erlischt die Überlastanzeige und das Schneidwerk läuft wieder in Vernichtungsrichtung.

Sollte ein erneuter Start - ausgelöst durch Drücken der Starttaste - nicht innerhalb von ca. 5 s erfolgen, so wird auch Stufe 2 automatisch ausgeschaltet.

Bei Überlastung Stufe 2 werden beide Antriebe ausgeschaltet und zeitverzögert erst die Stufe 1 und dann Stufe 2 für ca. 4 s auf Reversieren umgeschaltet.

Meldung: rote LED „Überlast Stufe 2“.

Nach der Reversierung bleiben die Antriebe ausgeschaltet.

Durch erneute Betätigung der Starttaste erlischt die Überlastanzeige und die Antriebe laufen wieder in Vernichtungsrichtung.

Unter ungünstigen Bedingungen (Maschine längere Zeit an der oberen Leistungsgrenze betrieben) kann es vorkommen, dass die Blockade auch bei einem erneuten Start noch nicht abgearbeitet wird und die Schneidwerke wiederholt durch Drücken der Starttaste in Betrieb gesetzt werden müssen.

## 10 Wartung

### Reinigung des Aktenvernichters

- Schalten Sie den Aktenvernichter aus und ziehen Sie den Netzstecker.

- Verwenden Sie für die Reinigung nur ein weiches Tuch und eine milde Seifenwasserlösung. Die Anwendung von Scheuermitteln, Waschbenzin, Benzin oder Verdünner ist verboten.

### **WARNUNG**



#### **Verletzungsgefahr durch Einziehen und Zerquetschen!**

Führen Sie Kontroll- und Wartungsarbeiten am Schredder nur bei Stillstand der Maschine durch. Stellen Sie den Hauptschalter auf „0“ und sichern Sie ihn gegen Einschalten mit einem Vorhängeschloss.

### **VORSICHT**



#### **Verletzungsgefahr durch scharfe Messer!**

Schnittverletzungen sind auch im Stillstand möglich. Tragen Sie bei Arbeiten im Bereich der Messerwalzen stets Schutzhandschuhe.

### Fetten der Antriebsketten und Synchronräder (2 x jährlich)

- Nehmen Sie die Revisionsklappen (1) im linken und rechten Seitenblech ab. Entfernen Sie dazu die Inbusschrauben (2).

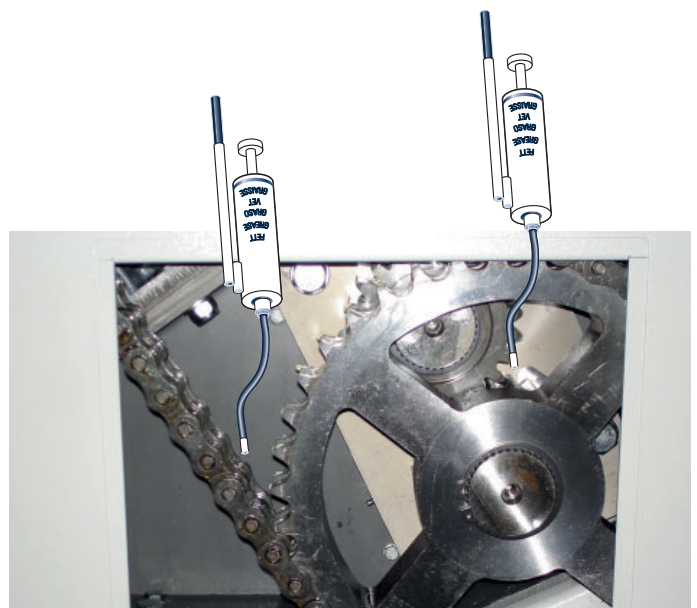
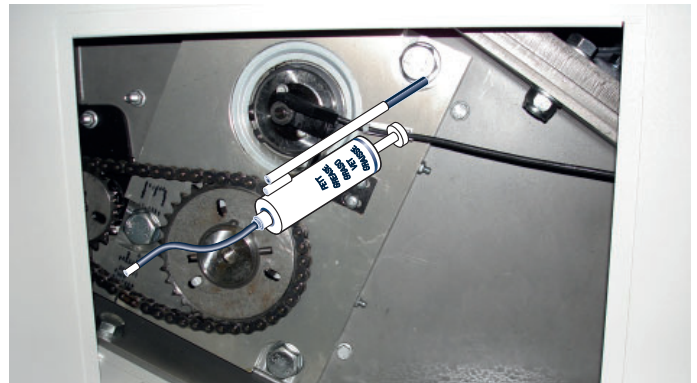
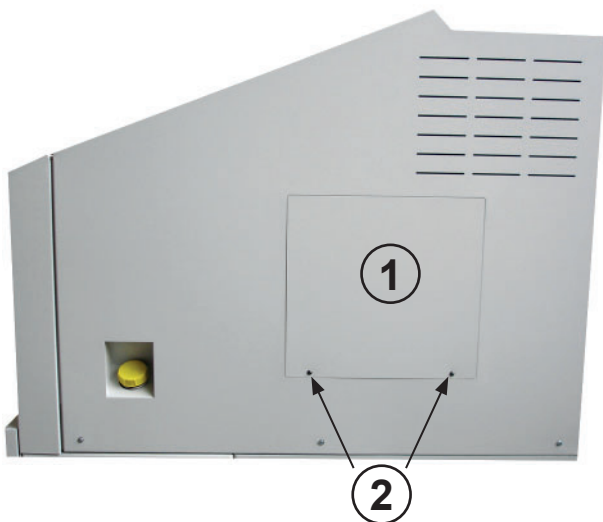

- Fetten Sie die Antriebskette Motor–Schneidwerk, die Antriebskette Schneidwerk–Förderband und die Synchronräder.  
empfohlenes Schmierfett:  
K2K nach DIN 51502/DIN 51825
- Montieren Sie die Revisionsklappen wieder.

## Fetten der Pendelrollenlager (2 x jährlich)

- Für die Lagerung der Schneidwellen sind im linken und rechten Lagerbock je zwei Pendelrollenlager eingebaut. Schmieren Sie die Lager über die Schmiernippel in den beiden Lagerböcken.

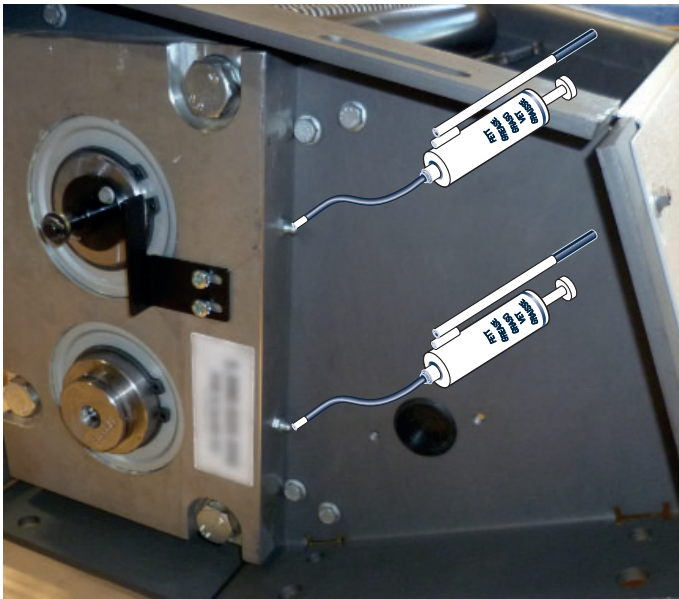
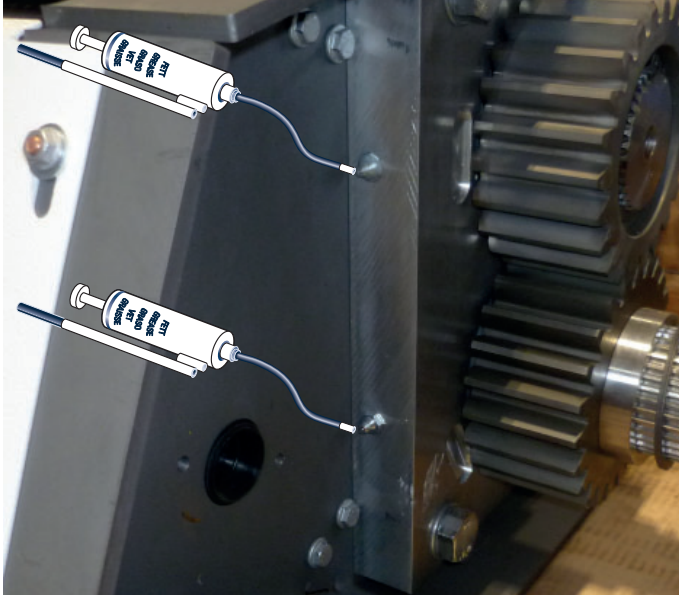

## Förderband nachspannen

Das Förderband darf bei Belastung mit Material nicht durchrutschen.

- Schalten Sie den Aktenvernichter aus.

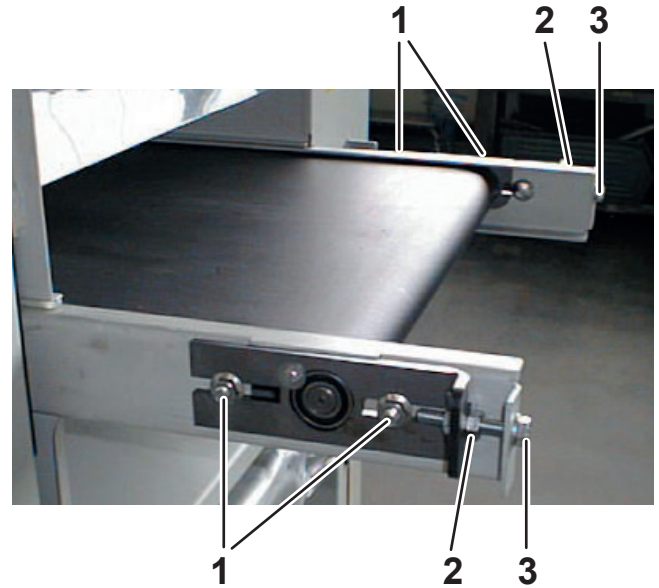

- Lockern Sie die Sechskantmuttern (1) der Spannrolle auf der linken und rechten Seite.
- Lockern Sie die Kontermuttern (2) der Spannschrauben (3).
- Spannen Sie das Förderband gleichmäßig mit Hilfe der Spannschrauben.

**ACHTUNG** Spannen Sie das Förderband nur soweit, bis es nicht mehr durchrutscht.

Bei zu starker Spannung sind Beschädigungen der Förderbandlagerung möglich.

- Ziehen Sie die Sechskantmuttern der Spannrolle und die Kontermuttern der Spannschrauben wieder an. Montieren Sie die Abdeckbleche.

**ACHTUNG** Überprüfen Sie unbedingt den Geradlauf des Förderbandes.

Schalten Sie den Aktenvernichter ein und lassen ihn ca. 10 min laufen. Während dieser Zeit muss das Förderband in der Mitte der Spannrolle laufen. Falls es sich an den linken oder rechten Rand verschiebt, müssen Sie die Einstellung der Spannrolle verändern.

## Förderband auf Verschleiß prüfen

Die Tragschicht des Förderbandes kann sich nach längerem Betrieb abnutzen. Wenn die Gewebeeinlagen im Förderband sichtbar werden, muss es ausgetauscht werden. Benachrichtigen Sie dazu unseren Kundendienst.

## Schmutzschublade am Auslaufförderband



Entleeren Sie die Schublade am Auslaufförderband regelmäßig, falls Ihr Aktenvernichter mit einem solchen Förderband ausgerüstet ist (Option).

## Reinigen des Förderband-Zwischenraums (monatlich)

- Montieren Sie die seitlichen Abdeckbleche ab. Die Reinigungsöffnungen in den Förderbandwangen sind jetzt zugänglich.
- Blasen Sie den Förderband-Zwischenraum mit Druckluft aus oder verwenden Sie zum Absaugen der Schmutzpartikel einen Staubsauger.

## 11 Entsorgung / Recycling

Am Ende der Lebensdauer ist die Maschine umweltgerecht zu entsorgen. Dabei sind die dann gültigen Vorschriften zu beachten. Da die Gesetzeslage ständigen Veränderungen unterworfen ist, bitten wir Sie, sich zum gegebenen Zeitpunkt mit Ihrer kommunalen Verwaltung in Verbindung zu setzen. Auch die Firma HSM als Hersteller berät Sie gern zur Entsorgung Ihrer Altmaschine.

## 12 Lieferumfang, Zubehör

- Maschine auf Palette mit Holzverschlag, umreift mit Verpackungsband und in Folie verpackt
- 5 Schnittgutauffangsäcke (Solomaschinen)  
Bestell-Nr. 6.205.595.000
- Schneidblock-Spezial-Öl  
5 l-Gebinde mit Ausgießer  
Bestell-Nr. 1.235.997.501
- Betriebsanleitung

## 13 Technische Daten

Schnittart		Partikelschnitt				
Schnittgröße (mm)		10,5 x 40 - 76	7,5 x 40 - 80	6 x 40 - 53	3,9 x 40	1,9 x 15
Sicherheitsstufe DIN 66399		P-2, O-2 T-2, E-2	P-3, O-2 T-3, E-2	P-3, O-2 T-3, E-2	P-4, O-3 T-4, E-3 F-1	P-5, O-4 T-5, E-4 F-2
Schnittleistung (Blatt), DIN A4	70 g/m <sup>2</sup>	600 - 650	500 - 550	360 - 410	200 - 240	120 - 130
	80 g/m <sup>2</sup>	510 - 550	425 - 470	300 - 350	180 - 200	90 - 100
Gewicht (Solomaschine)		883 kg	905 kg			1.060 kg
Nennleistung Motor		7,5 kW				5,5 + 4 kW
Eingabebreite		500 mm				
Schnittgeschwindigkeit		210 mm/s				
Umgebungsbedingungen für Transport, Lagerung und Betrieb:		-10 °C bis +40 °C max. 90 %, nicht kondensierend max. 2.000 m				
Temperatur						
relative Luftfeuchte						
Höhe über NN						
Maße B x T x H (mm)		1170 x 1795 x 1795				
Schalldruckpegel		75 dB(A)				
Volumen des Schnittgutbehälters		2 x 265 l				

Leistungsaufnahme	7,5 kW				
Anschluss	3 x 400 V, 50 Hz	3 x 380 V, 60 Hz	3 x 220 V, 60 Hz	3 x 208 V, 60 Hz	3 x 200 V, 50-60 Hz
Nennstrom	27 A	16 A	27 A	33 A	33 A
Absicherung	32 A gG/gI/C/K	32 A gG/gI/C/K	32 A gG/gI/C/K	50 A gG/gI/C/K	50 A gG/gI/C/K

Leistungsaufnahme	5,5 + 4 kW				
Anschluss	3 x 400 V, 50 Hz	3 x 380 V, 60 Hz	3 x 220 V, 60 Hz	3 x 208 V, 60 Hz	3 x 200 V, 50-60 Hz
Nennstrom	31 A	22 A	36 A	44 A	44 A
Absicherung	32 A gG/gI/C/K	32 A gG/gI/C/K	50 A gG/gI/C/K	50 A gG/gI/C/K	50 A gG/gI/C/K

# Konformitätserklärung

---

Der Hersteller **HSM GmbH + Co. KG**, Austraße 1-9, 88699 Frickingen / Germany erklärt hiermit, dass die Maschine Aktenvernichter Typ **HSM Powerline FA 500.3** aufgrund ihrer Konzeption und Bauart in der von uns in Verkehr gebrachten Ausführung den grundlegenden Sicherheits- und Gesundheitsanforderungen der nachfolgend aufgeführten EU-Richtlinien entspricht:

Maschinenrichtlinie 2006 / 42 / EG  
EMV-Richtlinie 2014 / 30 / EU

Angewendete Normen und technische Spezifikationen:

EN ISO 11202:2010	EN ISO 12100:2010	EN ISO 13849-1:2015	EN ISO 13854:2019
EN ISO 13855:2010	EN ISO 13857:2019	EN ISO 14118:2018	EN ISO 14119:2013
EN ISO 14120:2015	EN 60204-1:2018	EN IEC 61000-6-2:2019	EN 61000-6-4:2007+A1:2011

Bevollmächtigter für die Zusammenstellung der technischen Unterlagen: Hubert Kötzing, HSM GmbH + Co. KG

Frickingen, 05/2022

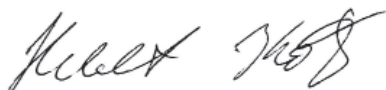

ppa. Hubert Kötzing - Gesamtleitung technischer Bereich



**HSM GmbH + Co. KG**

Austraße 1-9  
88699 Frickingen / Germany

Tel. +49 7554 2100-0  
Fax +49 7554 2100 160  
info@hsm.eu  
www.hsm.eu

**Gratis Hotline**

DE, AT, IT, ES, BE, NL, LU  
Tel. 00800 44 77 77 66

**E-Mail**

HSM Vertrieb Deutschland  
deutschland@hsm.eu

HSM Vertrieb Österreich  
austria@hsm.eu

HSM Vertrieb Schweiz  
schweiz@hsm.eu

HSM Verkoop België, Nederland, Luxemburg  
benelux@hsm.eu

HSM Commerciale Italia  
italia@hsm.eu

HSM Ventas Portugal  
iberia@hsm.eu

**HSM Técnica de Oficina y Medioambiente España, S.L.U.**

Calle de José Echegaray, 10  
28100 Alcobendas, Madrid  
Spain  
Tel. +34 91 103 4859  
Fax +34 91 103 4858  
iberia@hsm.eu  
www.hsm.eu

**HSM France SAS**

Parc de Genève  
240, Rue Ferdinand Perrier  
69800 Saint-Priest  
France  
Tél. +33 472 210580  
Fax +33 472 517481  
france@hsm.eu  
www.hsm.eu

**HSM (UK) Ltd.**

14 Attwood Road / Zone 1  
Burntwood Business Park  
Burntwood · Staffordshire  
WS7 3GJ  
United Kingdom  
Tel. +44 1543 272-480  
Fax +44 1543 272-080  
sales.uk@hsm.eu  
www.hsm.eu

**HSM Polska Sp. z o.o.**

ul. Emaliowa 28  
02-295 Warsaw  
Poland  
Tel. +48 22 862-2369  
Fax +48 22 862-2368  
handlowy@hsm.eu  
www.hsm.eu

**HSM of America LLC**

419 Boot Road  
Downingtown, PA 19335  
USA  
Tel. +1 800 613 2110  
Fax +1 484 698 7978  
customerservice@hsm.us  
info@hsm.us  
www.hsm.us

**HSM China Ltd.**

Room 504, Building C  
Hangcheng Guangchang  
Nanfaxin Town  
Shunyi District  
Beijing, PRC, 101300  
China  
Tel. +86 10 61429168  
Fax +86 10 61429169  
info@hsm-china.cn  
www.hsm-china.cn



Great Products, Great People.